

表83：LFDB-MF, MLFDB-MF, ULFDB-MF, UMLFDB-MFシリーズ寸法表

スタンダード		ウルトラシリーズ		主要寸法 (mm)												質量 (kg)	C (N)	Co (N)	M (N·m)
標準型	防錆型	標準型	防錆型	d	D	D <sub>1</sub>	L	フランジ	フランジ	フランジ	フランジ	フランジ	フランジ	フランジ	フランジ				
LFDB16MF	MLFDB16MF	ULFDB16MF	UMLFDB16MF	16 <sup>0</sup> / <sub>-0.009</sub>	28 <sup>0</sup> / <sub>-0.021</sub>	28	79	11	48	6	38	M4	0.207	1248	1300	11.3			
LFDB20MF	MLFDB20MF	ULFDB20MF	UMLFDB20MF	20 <sup>0</sup> / <sub>-0.010</sub>	32 <sup>0</sup> / <sub>-0.025</sub>	32	91	13	54	8	43	M5	0.261	2083	2020	23.8			
LFDB25MF	MLFDB25MF	ULFDB25MF	UMLFDB25MF	25 <sup>0</sup> / <sub>-0.010</sub>	40 <sup>0</sup> / <sub>-0.025</sub>	40	123	13	62	8	51	M5	0.519	3517	3570	51.4			
LFDB30MF	MLFDB30MF	ULFDB30MF	UMLFDB30MF	30 <sup>0</sup> / <sub>-0.012</sub>	45 <sup>0</sup> / <sub>-0.030</sub>	45	133	15	74	10	60	M6	0.649	5273	5010	85.6			
LFDB35MF	MLFDB35MF	ULFDB35MF	UMLFDB35MF	35 <sup>0</sup> / <sub>-0.012</sub>	52 <sup>0</sup> / <sub>-0.030</sub>	52	148	15	82	10	67	M6	0.970	5722	6180	102.5			
LFDB40MF	MLFDB40MF	ULFDB40MF	UMLFDB40MF	40 <sup>0</sup> / <sub>-0.012</sub>	60 <sup>0</sup> / <sub>-0.030</sub>	60	167	18	96	13	78	M8	2.040	7872	8070	171.4			



表84：LFDKB-MF, MLFDBK-MF, ULFDBK-MF, UMLFDBK-MFシリーズ寸法表

スタンダード		ウルトラシリーズ		主要寸法 (mm)												質量 (kg)	C (N)	Co (N)	M (N·m)
標準型	防錆型	標準型	防錆型	d	D	D <sub>1</sub>	L	フランジ	フランジ	フランジ	フランジ	フランジ	フランジ	フランジ	フランジ				
LFDKB16MF	MLFDBK16MF	ULFDBK16MF	UMLFDBK16MF	16 <sup>0</sup> / <sub>-0.009</sub>	28 <sup>0</sup> / <sub>-0.021</sub>	28	79	11	48	37	6	38	M4	0.186	1248	1300	11.3		
LFDKB20MF	MLFDBK20MF	ULFDBK20MF	UMLFDBK20MF	20 <sup>0</sup> / <sub>-0.010</sub>	32 <sup>0</sup> / <sub>-0.025</sub>	32	91	13	54	42	8	43	M5	0.227	2083	2020	23.8		
LFDKB25MF	MLFDBK25MF	ULFDBK25MF	UMLFDBK25MF	25 <sup>0</sup> / <sub>-0.010</sub>	40 <sup>0</sup> / <sub>-0.025</sub>	40	123	13	62	50	8	51	M5	0.481	3517	3570	51.4		
LFDKB30MF	MLFDBK30MF	ULFDBK30MF	UMLFDBK30MF	30 <sup>0</sup> / <sub>-0.012</sub>	45 <sup>0</sup> / <sub>-0.030</sub>	45	133	15	74	58	10	60	M6	0.570	5273	5010	85.6		
LFDKB35MF	MLFDBK35MF	ULFDBK35MF	UMLFDBK35MF	35 <sup>0</sup> / <sub>-0.012</sub>	52 <sup>0</sup> / <sub>-0.030</sub>	52	148	15	82	64	10	67	M6	0.890	5722	6180	102.5		
LFDKB40MF	MLFDBK40MF	ULFDBK40MF	UMLFDBK40MF	40 <sup>0</sup> / <sub>-0.012</sub>	60 <sup>0</sup> / <sub>-0.030</sub>	60	167	18	96	75	13	78	M8	1.860	7872	8070	171.4		

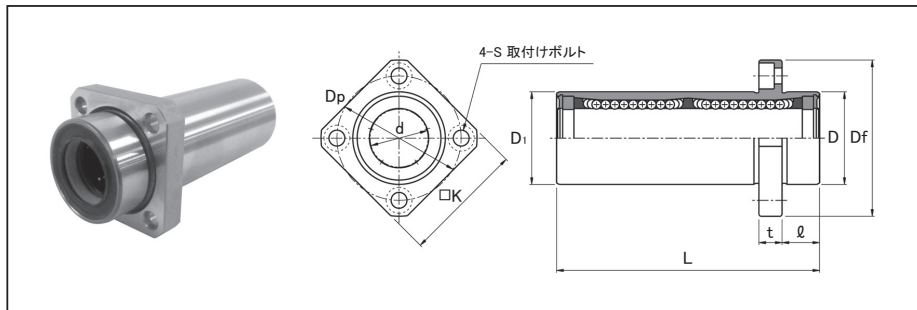

表85：LFDTB-MF, MLFDTB-MF, ULFDTB-MF, UMLFDTB-MFシリーズ寸法表

スタンダード		ウルトラシリーズ		主要寸法 (mm)												質量 (kg)	C (N)	Co (N)	M (N·m)
標準型	防錆型	標準型	防錆型	d	D	D <sub>1</sub>	L	フランジ	フランジ	フランジ	フランジ	フランジ	フランジ	フランジ	フランジ				
LFDTB16MF	MLFDTB16MF	ULFDTB16MF	UMLFDTB16MF	16 <sup>0</sup> / <sub>-0.009</sub>	28 <sup>0</sup> / <sub>-0.021</sub>	28	79	11	48	34	6	M4	31	22	0.193	1248	1300	11.3	
LFDTB20MF	MLFDTB20MF	ULFDTB20MF	UMLFDTB20MF	20 <sup>0</sup> / <sub>-0.010</sub>	32 <sup>0</sup> / <sub>-0.025</sub>	32	91	13	54	38	8	M5	36	24	0.233	2083	2020	23.8	
LFDTB25MF	MLFDTB25MF	ULFDTB25MF	UMLFDTB25MF	25 <sup>0</sup> / <sub>-0.010</sub>	40 <sup>0</sup> / <sub>-0.025</sub>	40	123	13	62	46	8	M5	40	32	0.490	3517	3570	51.4	
LFDTB30MF	MLFDTB30MF	ULFDTB30MF	UMLFDTB30MF	30 <sup>0</sup> / <sub>-0.012</sub>	45 <sup>0</sup> / <sub>-0.030</sub>	45	133	15	74	51	10	M6	49	35	0.582	5273	5010	85.6	
LFDTB35MF	MLFDTB35MF	ULFDTB35MF	UMLFDTB35MF	35 <sup>0</sup> / <sub>-0.012</sub>	52 <sup>0</sup> / <sub>-0.030</sub>	52	148	15	82	60	10	M6	55	38	0.930	5722	6180	102.5	
LFDTB40MF	MLFDTB40MF	ULFDTB40MF	UMLFDTB40MF	40 <sup>0</sup> / <sub>-0.012</sub>	60 <sup>0</sup> / <sub>-0.030</sub>	60	167	18	96	70	13	M8	64	45	1.940	7872	8070	171.4	

呼び番号 **U** LFDB20MF **-CG** **-4-M5×20**  
 ウルトラ **L** LFDKB20MF **U** ULFDBK20MF  
 標準型 **M** MLFDB20MF  
 防錆型 **M** MLFDBK20MF

グリース  
 CG クリーングリース  
 VG 真空グリース  
 HG 高温グリース  
 FG 食品グリース  
 ※グリースの性状P42参照  
 \*Gグリース入りが標準

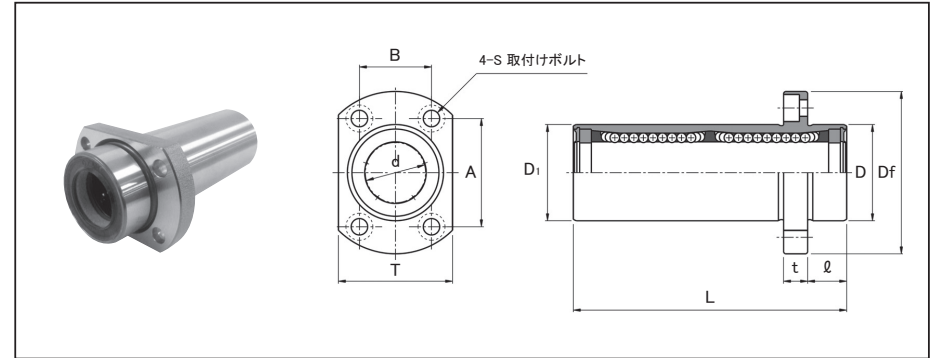
ボルト本数・ボルトサイズ  
**六角穴付ボルト**  
**(三価クロメート)**  
**セット納入**

推奨六角穴付ボルト

軸径 (d)	呼び径	長さ
16	M4	12, 16, 20
20, 25	M5	16, 20, 25
30, 35	M6	20, 25, 30
40	M8	25, 30, 40

※上記以外の長さをご希望の場合は、別途お問い合わせ下さい。