

表298 : XGT2-Cシリーズ寸法表

単位 : mm

型番	A	L	W	F	G	M	ねじ締付トルク (N・m)
XGT2-15C	15	6.5	23	2.15	5	M1.6	0.25
XGT2-19C	19	7.7	26	2.65	6.5	M2	0.5
XGT2-25C	25	9.5	32	3.25	9	M2.5	1
XGT2-30C	30	11	36	4	11	M3	1.5
XGT2-34C	34	12	38	4	12.25	M3	1.5
XGT2-39C	39	15.5	48	4.5	14.5	M4	2.5

型番	標準軸穴径 D ₁ × D ₂									
	3×5	3×6	4×4	4×5	4×6	4.5×5	5×5	5×6	6×6	
XGT2-15C										
XGT2-19C	4×5 6.35×8	4×8 8×8	5×5	5×6	5×7	5×8	6×6	6×6.35	6×7	6×8
XGT2-25C	5×6 8×10	5×8 8×11	6×6 8×12	6×8 10×10	6×10 10×12	6×11 12×12	6×12	6.35×8	6.35×10	8×8
XGT2-30C	8×8 10×15	8×10 11×12	8×11 12×12	8×12 12×14	8×14 12×15	8×15 14×14	10×10 14×15	10×11 15×15	10×12	10×14
XGT2-34C	8×8 10×15	8×10 11×11	8×11 11×12	8×12 12×12	8×14 12×14	8×15 12×15	10×10 14×14	10×11 14×15	10×12 15×15	10×14 16×16
XGT2-39C	10×10 12×20	10×12 14×14	10×14 14×15	10×15 14×16	10×16 15×15	12×12 15×16	12×14 15×19	12×15 16×16	12×16 17×17	12×19 20×20

表299 : XGT2-Cシリーズ性能表

型番	最大軸穴径 (mm)	常用トルク (N・m)	最大トルク (N・m)	最高回転数 (min ⁻¹)	慣性モーメント (kg・m ²)	静的ねじりばね定数 (N・m/rad)	許容偏心 (mm)	許容偏心角 (°)	許容エンドプレイ (mm)	質量 (g)
XGT2-15C	6	1.1	2.2	42000	2.6×10 ⁻⁷	110	0.15	1.5	±0.2	9
XGT2-19C	8	2.1	4.2	33000	7.6×10 ⁻⁷	240	0.15	1.5	±0.2	15
XGT2-25C	12	4	8	25000	2.7×10 ⁻⁶	390	0.15	1.5	±0.2	29
XGT2-30C	15	6.3	12.6	21000	6.3×10 ⁻⁶	590	0.2	1.5	±0.3	45
XGT2-34C	16	8	16	18000	1.2×10 ⁻⁵	890	0.2	1.5	±0.3	66
XGT2-39C	20	13.5	27	16000	2.5×10 ⁻⁵	1100	0.2	1.5	±0.3	105



表300 : MJT-Cシリーズ寸法表

単位 : mm

型番	軸穴径	A	L	W	B	C*	G	F	M	ねじ締付トルク (N・m)
MJT-14C	3~5 6~7	14	7	22	6	1	4 5	3.5	M2 M1.6	0.5 0.25
MJT-20C	4~8 9.525~11	20	10	30	8	1	6.5 7.5	5	M2.5 M2	1 0.5
MJT-30C	6~12 14~16	30	11	35	10	1.5	10 11	5.5	M4 M3	2.5 1.5
MJT-40C	8~20 22~25	40	25	66	12	2	14 15.75	8.5	M5 M4	4 2.5

*C寸法をつけた状態で使用してください。

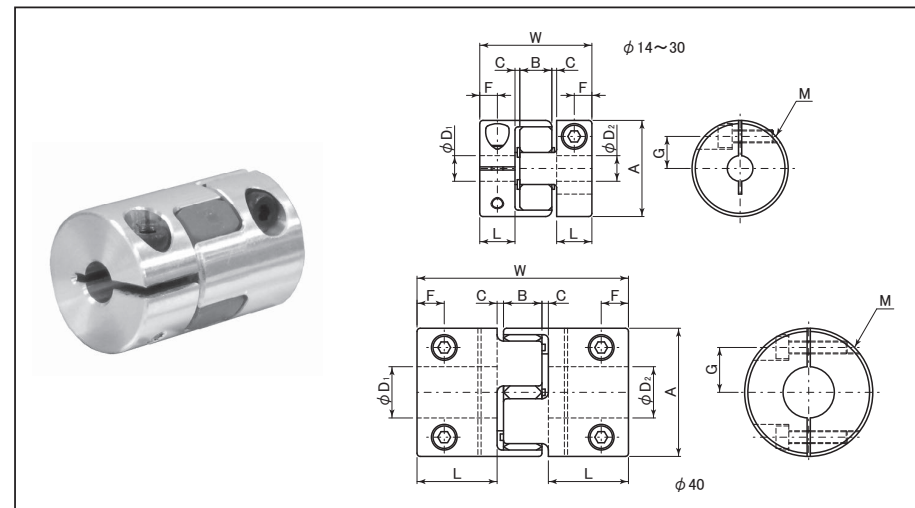
型番	標準軸穴径 D ₁ ・D ₂																								
	3	4	4.5	5	6	6.35	7	8	9.525	10	11	12	14	15	16	18	19	20	22	24	25				
MJT-14C	●	●	●	●	●	●	●																		
MJT-20C		●	●	●	●	●	●																		
MJT-30C				●	●	●	●	●	●	●	●	●	●	●	●										
MJT-40C							●	●	●	●	●	●	●	●	●	●	●	●	●	●	●	●			

表301 : MJT-Cシリーズ性能表

型番	最大軸穴径 (mm)	常用トルク (N・m)	最大トルク (N・m)	最高回転数 (min ⁻¹)	慣性モーメント (kg・m ²)	静的ねじりばね定数 (N・m/rad)	許容偏心 (mm)	許容偏心角 (°)	許容エンドプレイ (mm)	質量 (g)
MJT-14C	7	2	4	45000	1.9×10 ⁻⁷	22	0.1	1.0	+0.6 0	6.2
MJT-20C	11	5	10	31000	1.0×10 ⁻⁶	55	0.1	1.0	+0.8 0	16
MJT-30C	16	12.5	25	21000	6.0×10 ⁻⁶	130	0.1	1.0	+1.0 0	42
MJT-40C	25	17	34	15000	3.6×10 ⁻⁵	1200	0.1	1.0	+1.2 0	130

MJT-C, MOR-C series



表302 : MOR-Cシリーズ寸法表

単位 : mm

型番	A	L	W	E	F	G	M	ねじ締付トルク (N・m)
MOR-12C	12	5	16.5	5.2	2.5	4	M2	0.5
MOR-15C	15	5.8	18.8	8.2	2.9	5	M2.5	1
MOR-17C	17	7.3	24.5	8.2	3.7	6	M2.5	1
MOR-20C	20	8.8	27.4	12.2	4.4	7.5	M2.5	1
MOR-26C	26	9.7	30.4	14.2	4.9	9.5	M3	1.5
MOR-30C	30	10	32.5	16.2	5	11.1	M4	2.5
MOR-34C	34	11.1	34	16.2	5.6	12.6	M4	2.5
MOR-38C	38	12.1	40	20.3	6	14.2	M5	4

型番	標準軸穴径 D ₁ ・D ₂													
	3	4	5	6	6.35	8	9.525	10	12	14	15	16	18	20
MOR-12C	●	●	●											
MOR-15C		●	●	●										
MOR-17C			●	●	●									
MOR-20C			●	●	●	●	●	●						
MOR-26C				●	●	●	●	●	●	●				
MOR-30C						●	●	●	●	●				
MOR-34C								●	●	●	●	●		
MOR-38C								●	●	●	●	●	●	●

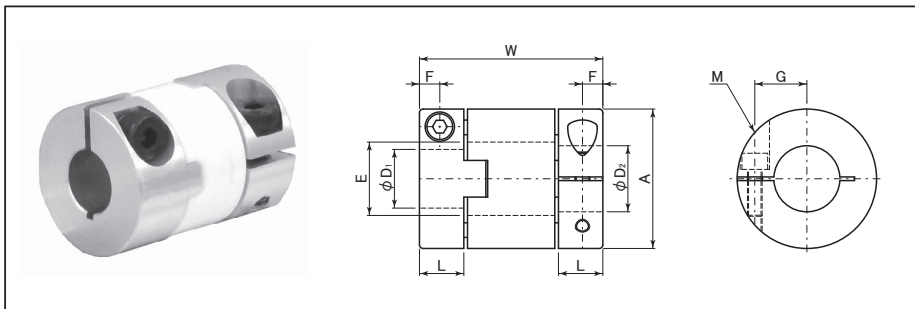
表303 : MOR-Cシリーズ性能表

型番	最大軸 穴径 (mm)	常用 トルク (N・m)	最大 トルク (N・m)	最高 回転数 (min ⁻¹)	慣性モーメント (kg・m ²)	静的ねじりばね定数 (N・m/rad)	許容偏心 (mm)	許容偏角 (°)	質量 (g)
MOR-12C	5	1	2	52000	6.6×10 ⁻⁸	60	1.0	3	3
MOR-15C	6	1.6	3.2	42000	1.7×10 ⁻⁷	80	1.0	3	5
MOR-17C	6.35	2.2	4.4	37000	3.8×10 ⁻⁷	120	1.2	3	9
MOR-20C	10	3.2	6.4	31000	8.0×10 ⁻⁷	120	1.2	3	13
MOR-26C	14	6	12	24000	2.5×10 ⁻⁶	300	1.5	3	24
MOR-30C	14	15	30	21000	5.3×10 ⁻⁶	530	2.0	3	39
MOR-34C	16	16	32	18000	8.6×10 ⁻⁶	1000	2.5	3	50
MOR-38C	20	28	56	16000	1.5×10 ⁻⁵	1500	2.5	3	67