

短納期（軸端加工可）シリーズ



短納期 !!

軸端加工可能で、全長の標準化を計った在庫品より、ユーザーの希望する長さで軸端加工を含め短納期で納入することができます。

固定側軸受部は焼入れされておりませんので後加工は容易に行えます。

単位：mm

型 式	精度等級	累積リード誤差	軸方向すきま
KBS	C5	0.023/315以下	0.005以下
KBSC	C7	0.05/300以下	0.030以下

支持側は表面硬度HRC58~62に焼入れされておりますので超鋼バイトによる旋削加工、または、研削加工をお奨めします。

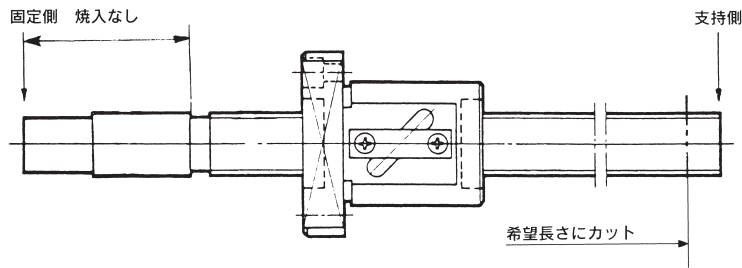

防 塵

KBS, KBSCシリーズボールネジには防塵用ワイパ付が標準仕様（軸径8,10を除く）ですが、防塵効果をさらに高めるには、ジャバラ、又はエラストロン等の防塵装置を取付けられる事をお奨めします。

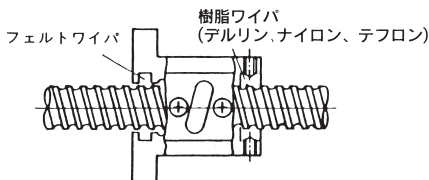

軸受部の加工を容易にするため、ナットをネジ軸から分離する場合は付属のスリーブを使用してください。

ナットの分離、組込みに際して

●ネジ軸を垂直にし、ネジ軸端面にスリーブを押し付け軽くナットを回転させ無理な力を入れないようにしてください。

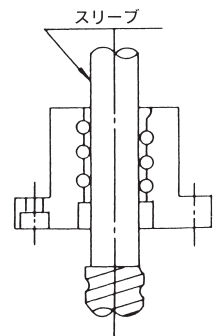

●スリーブに移したナットは脱落しないよう、注意深く水平に保持してください。

潤 滑

ボールネジに適したグリースとしては、耐水性、耐熱性にすぐれたリチウム石けん基のグリースを、又オイルとしてはISO VG32~100の軸受油がタービン油をご使用下さい。

潤滑剤	用 途	商品名	メーカー名
グリース	一般用	アルバニアグリースNo.2	昭和シェル石油
		モービラックスNo.2	モービル石油
	低温用	ダフニーコロネックスグリースNo.2	出光興産
	高温用	マルテンPS No.2	協同油脂
オイル	一般用	マルテンPRL	協同油脂
		ダフニーメカニックオイル56	出光興産
		モービルバクタラオイルヘビー	モービル石油

KBS(C5級), KBSC(C7級) series

注文・見積・連絡 (FAX)

年 月 日

貴社名	使用機械名
所在地〒	使用箇所
ご担当者名	最大軸方向荷重
ご担当部署	支持方法
TEL	最高回転数
FAX	潤滑

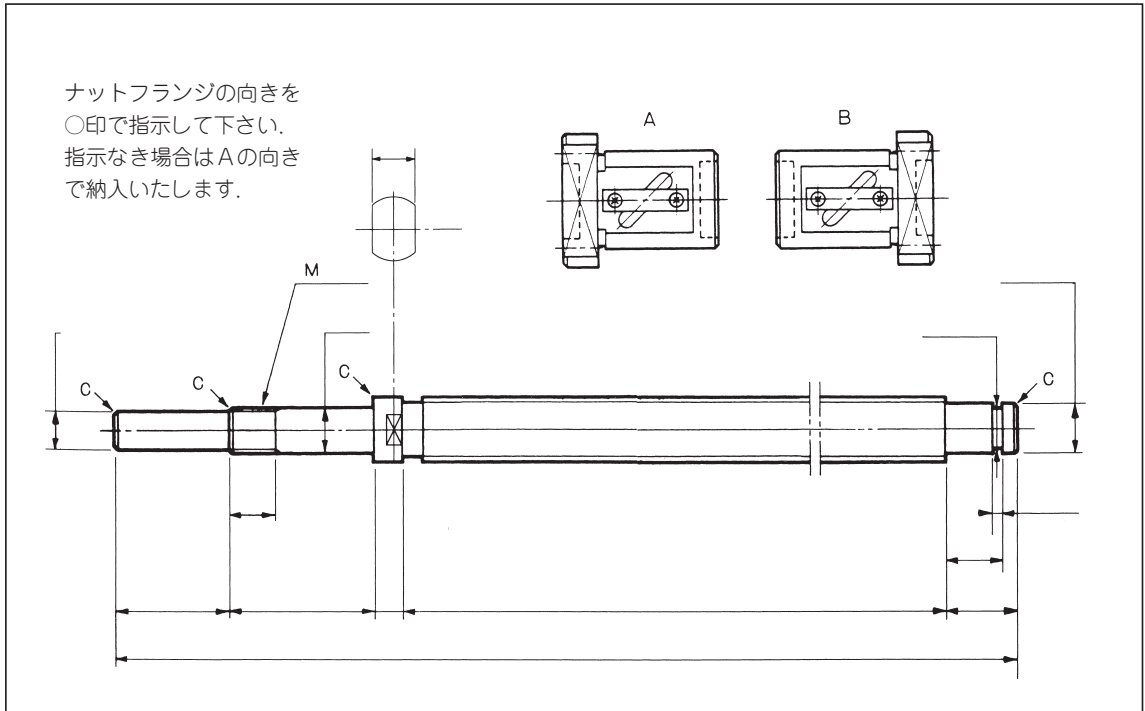

KBS : C5級 KBSC : C7級 呼び番号			数量	希望納期	単価	回答納期	月/日
KBS	KBSC	<input type="text"/> <input type="text"/> <input type="text"/> <input type="text"/> - <input type="text"/> <input type="text"/> <input type="text"/> <input type="text"/>		/		/	/
				/		/	/
				/		/	回答者印
連絡事項							

本 社 〒350-1101 埼玉県川越市の場1550番地

☎ 049-239-6701 FAX 049-239-6702

横浜営業所 〒224-0036 横浜市都筑区勝田南1-19-17

☎ 045-949-0308 FAX 045-949-0309

仙台営業所 〒984-0013 仙台市若林区六丁の目南町1番35号

☎ 022-390-6272 FAX 022-390-6722